

Cortador de varilla Rebar cutter

Modelo	Código
COVAR-3/4	12814
COVAR-1	12826
	07-2010



Cambie de posición la cuchilla girando 90° sobre su eje para usar el segundo filo rectificadado de su cuchilla; haga lo mismo con la cuchilla contraria.

Recomendaciones y mantenimiento:

- Para un mejor mantenimiento, siempre revise la tuerca y el tornillo.
- El cortador de varilla usa un par de cuchillas de acero AISI 01 "para trabajos en frío". Pueden ser usadas por largo tiempo. Después de un uso constante, pueden perder el filo. Cambie la cuchilla para seguir cortando.

- Si el tamaño del acero a cortar es más chico que la mitad de la capacidad del cortador de varilla, es mejor cambiar el engrane.
- Para mejores resultados, utilice cuchillas de repuesto TRUPER.

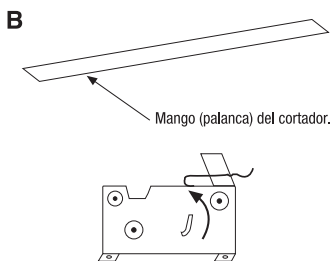
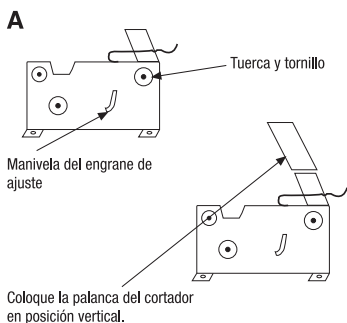

Con la palanca del cortador en posición horizontal, empuje la manivela adentro y gírela totalmente hacia la izquierda en sentido contrario a las manecillas del reloj, las cuchillas se abrirán a su máxima capacidad.

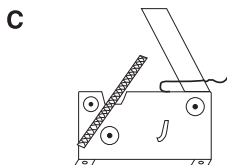

Coloque entre las cuchillas el material a cortar, baje la palanca sujetando firmemente hasta alcanzar un ángulo de 90° con el giro de la palanca.

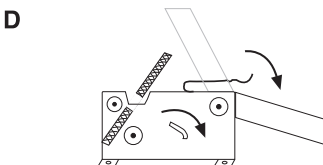

En caso de que no se concluya el corte, vuelva la palanca a la posición vertical, jale la manivela del engrane hacia afuera y gírela hacia la derecha en sentido de las manecillas del reloj y repita la operación de corte.

LUBRICAR ANTES DE EMPEZAR A CORTAR, Y PERIÓDICAMENTE PARA MAYOR RENDIMIENTO DE SU HERRAMIENTA.

PRECAUCION: Use guantes y lentes de seguridad. Manténgase fuera del alcance de los niños. **WARNING:** Wear safety gloves and goggles. Keep out of reach of children.